



PLASTURGIE
EQUIPEMENTS ET SOLUTIONS POUR L'INDUSTRIE 4.0

SYSTEME DE TRANSPORT CENTRALISE



VISMEC
LEADING INNOVATION



CONTROLE VISIBUS FW 50



Caractéristiques principales

Le Vismec Visibus FW 50 est un système central de contrôle par microprocesseur gérant jusqu'à 48 chargeurs et 1 vide avec une éventuelle turbine de secours. Tous les composants sont reliés par une communication bus.

La commande FW50 est dotée d'un écran rétroéclairé de 6 lignes en texte intégral multilingue pour une utilisation et un fonctionnement facile et est déjà préparée pour la connexion au système de supervision Vismec.



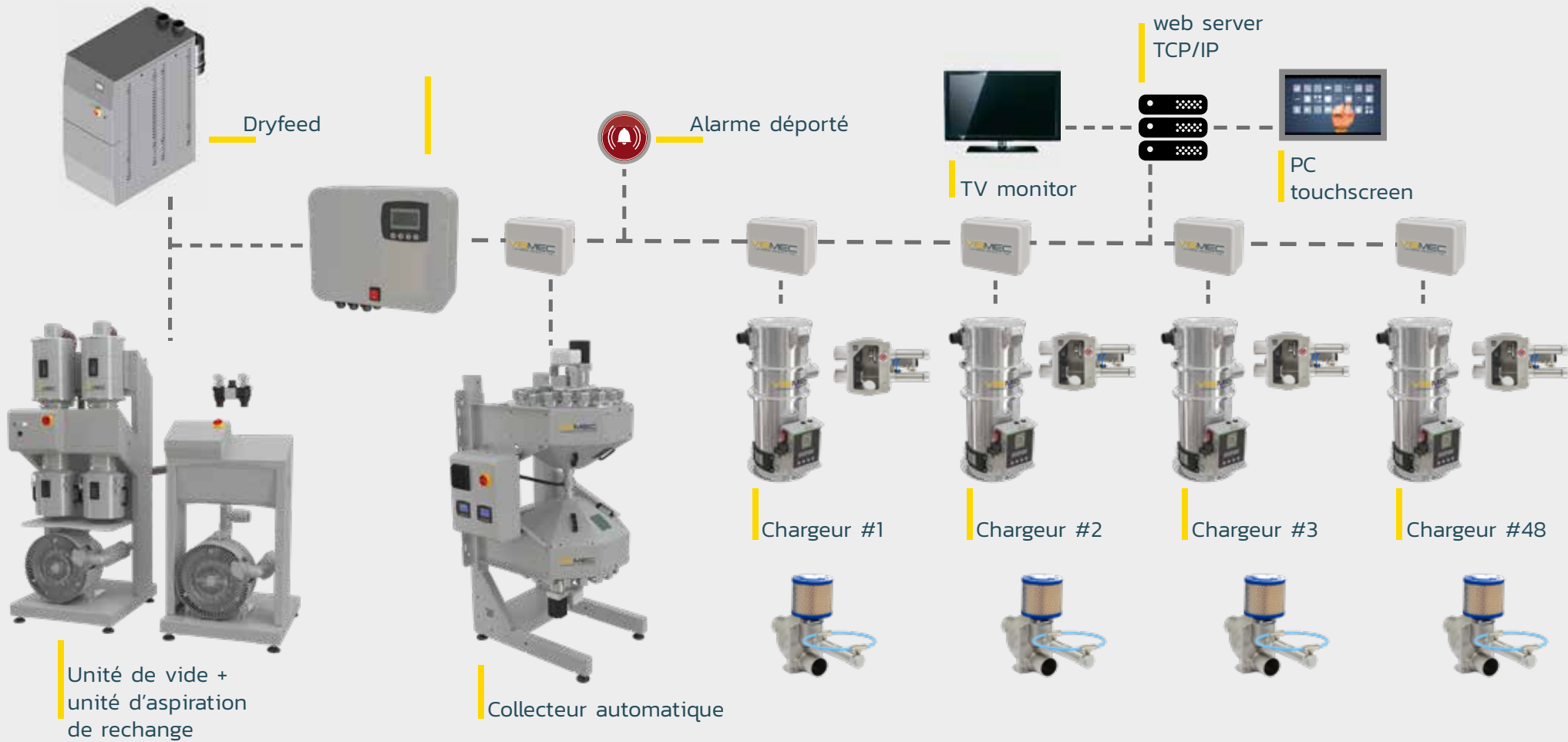



UNITES D'ASPIRATION

SPÉCIFICATIONS TECHNIQUES- UNITÉS DE VIDE AVEC SYSTÈME DE COMMANDE VISIBUS



MODE	CODE	Power Supply (3PH + N)	Air Flow [m³/h]	Vacuum [mbar]	Pipe Ø [mm]	Blower Power [kW]	Suitable Filter	Throughput (*) [kg/h]
VB21	01502	400V / 50-60Hz	180	180	30	1,1	DR2	480
VB31	01503	400V / 50-60Hz	210	225	40	1,5	DR2	480
VB41	01504	400V / 50-60Hz	315	185	50	3	DR2	630
VB41	02810	400V / 50-60Hz	315	185	50	3	DR4	630
VB51	02001	400V / 50-60Hz	415	225	50	4	DR2	760
VB51	02599	400V / 50-60Hz	415	225	50	4	DR4	760
VB61	02061	400V / 50-60Hz	520	300	60	5,5	DR4	900
VB61	02811	400V / 50-60Hz	520	300	60	5,5	DR8	900
VB32	01505	400V / 50-60Hz	230	385	40	4	DR2	720
VB42	02400	400V / 50-60Hz	320	425	50	5,5	DR4	1.050
VB62	02401	400V / 50-60Hz	525	400	60	7,5	DR4	1.500
VB62	01507	400V / 50-60Hz	525	400	70	7,5	DR8	1.500
VB72	01508	400V / 50-60Hz	525	425	70	11	DR8	2.050
VB34Si	3285	400V / 50-60Hz	250	600	60	4-6,6	DR4	1.200
VB44Si	3286	400V / 50-60Hz	345	600	60	7,5-8,6	DR4	1.260
VB44Si	3286	400V / 50-60Hz	345	600	60	7,5-8,6	DR8	1.260
VB54Si	3287	400V / 50-60Hz	460	600	70	7,5-9	DR8	2.520
VB64Si	3288	400V / 50-60Hz	600	600	90	11-12,6	DR8	2640

(*) distance courte et granulés réguliers

Caractéristiques principales

Vismec propose une large gamme d'unités d'aspiration vide utilisant des turbines à canal latéral à simple, double et trois étages ainsi des pompes à vide pour les applications sur grande distance et à haut débit.

Le filtre cyclone à 3 secteurs très efficace peut être fourni en version double avec commutation manuelle ou automatique pour éviter tout arrêt ou perte de production dû à un filtre colmaté ou simplement à l'entretien du filtre.

Le nettoyage automatique des filtres est une fonctionnalité standard. Les options Soft start ou variation de fréquence permettent des économies d'énergie, d'augmenter la durée de vie du système de vide et même de protéger la matière contre la création de poussière ou de cheveux d'ange en contrôlant la vitesse de transport.

Les autres options sont les protections de système de vide pour les applications ambiantes ou les matières à haute

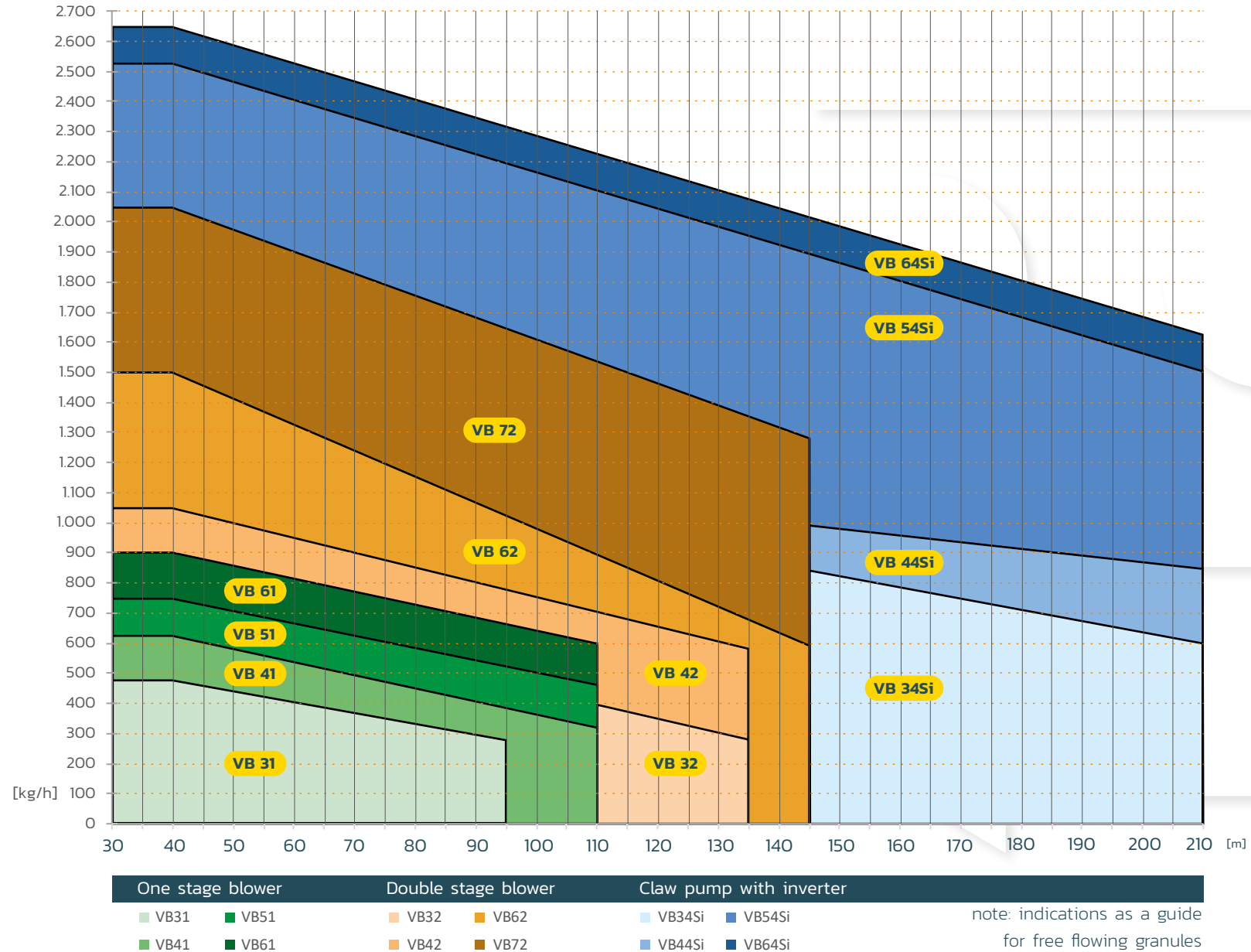



VB72 - DR8



VB51 - DR4



VB32 - DR2

SYSTÈMES DE VIDE

◀ Turbine à canal latéral avec une ou deux roues à aubes sur châssis commun avec le filtre cyclone.

Les pompes à becs sont combinées à des filtres DR4 ou DR8 autonomes.

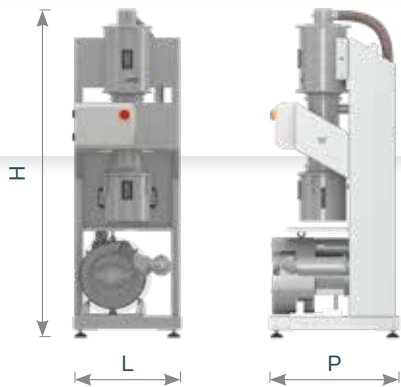

Vacuum Unit	Filter	L [mm]	P [mm]	H [mm]
VB 31 - 41 - 51	DR2	400	500	1675
VB 32	DR2	554	790	1681
VB 41 - 42 - 51	DR4	554	790	1965
VB 61 - 62	DR4	700	850	2193
VB 61 - 62 - 72	DR8	700	1080	1986
VB 34Si - 44Si	DR4	800	1325	1452
VB 44Si - 54Si - 64Si	DR8	700	1325	1452

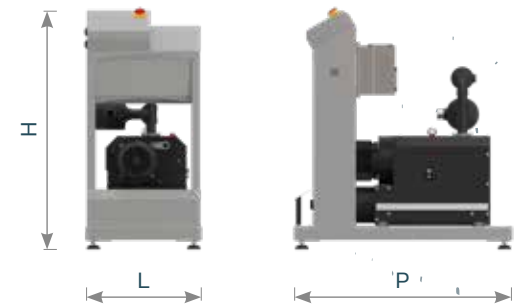

FILTRES CYCLONE Stand alone



DR8



DR4



DR2

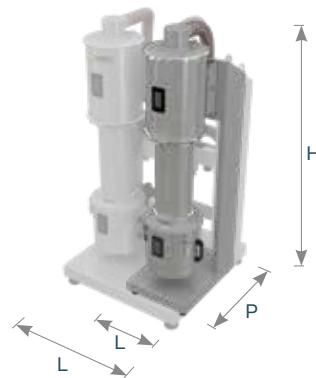

Options du système de vide et du filtre à cyclone

Pour les applications à haute température (matière ou air ambiant), des systèmes de refroidissement spéciaux sont disponibles. Les unités aspirantes peuvent être équipées d'une option de démarrage progressif et de capteurs de température à l'évacuation de l'air. Les filtres peuvent être fournis avec un pressostat ou un capteur de poussière afin d'afficher une alarme en cas de colmatage de filtre. Le transport sous air sec est disponible dans une installation de type circuit fermé ou avec une alimentation en air sec supplémentaire appelée DRYFEED.

DR2	400	500	1.220
DR2 - double	500	600	1.220
DR4	400	550	1.580
DR4 - double	800	850	1.580
DR8	700	850	1.980
DR8 - double	1.050	1.150	1.980
Vacuum Unit	L [mm]	P [mm]	H [mm]



CHARGEURS



Tous les chargeurs matière Vismec sont entièrement fabriqués en acier inoxydable avec l'option d'un insert en verre Pyrex.

Chaque chargeur dispose d'un filtre à grille en acier inoxydable pour séparer la matière du flux d'air, accessible via un couvercle articulé avec une position de verrouillage ouverte pour un nettoyage facile et rapide.

Le nettoyage pneumatique du filtre après chaque cycle est une option.

Grâce à la conception modulaire, le vide et l'entrée de la matière peuvent être positionnés selon les besoins tout autour de 360°.

Les chargeurs matière ont un clapet de décharge standard de 80 mm avec joint externe, mais pour les matériaux à écoulement difficile, ils peuvent également être fournis avec une vanne papillon de 150 mm ou vanne papillon pneumatique. Le cône de déchargement est facilement accessible pour le nettoyage à travers une trappe latérale à fermeture rapide.

Pour éviter tout type de contamination des matières, la vanne brise vide a un filtre d'entrée d'air et il est montée sur le côté extérieur pour permettre un entretien aisé et rapide.

Sur l'arrivée matière du chargeur, il y a un clapet en acier inoxydable qui peut également être fourni dans un acier anti-usure traité lors de l'utilisation de matières abrasives.

Tous les chargeurs peuvent être fournis avec les commandes de base standard en combinaison avec les systèmes Vismec Quad ou la commande Flexbus de Maguire.

En option, une alarme visuelle et sonore sur le dessus des chargeurs, un capteur de niveau à la place du capteur magnétique standard et des joints haute température sont disponibles.





CODE	Vol. [l]	Ø [mm]	L [mm]	P [mm]	H [mm]	S [mm]	Flange [mm]
02739	2	30	375	225	445	Ø 60	4 x M6 Ø 185
02740	2	40	338	240	463	Ø 60	4 x M6 Ø 185
02741	4	30	338	240	567	Ø 60	4 x M6 Ø 185
02742	4	40	338	240	569	Ø 60	4 x M6 Ø 185
05266	6	38	383	355	524	Ø 100	4 x M6 Ø 280
04538	6	40	383	355	524	Ø 100	4 x M6 Ø 280
04547	6	50	383	355	524	Ø 100	4 x M6 Ø 280
05491	6	60	383	457	524	Ø 100	4 x M6 Ø 280
05222	6	63,5	383	457	524	Ø 100	4 x M6 Ø 280
02745	6G	40	415	375	610	Ø 100	4 x M6 Ø 280
02746	6G	50	415	375	610	Ø 100	4 x M6 Ø 280
04548	10	40	383	355	604	Ø 100	4 x M6 Ø 280
04549	10	50	383	355	604	Ø 100	4 x M6 Ø 280
05041	10	60	383	355	604	Ø 100	4 x M6 Ø 280
05229	10	63,5	383	355	604	Ø 100	4 x M6 Ø 280
02749	10G	40	443	300	762	Ø 100	4 x M6 Ø 280
02750	10G	50	387	298	762	Ø 100	4 x M6 Ø 280
04550	16	40	383	355	724	Ø 100	4 x M6 Ø 280
04551	16	50	383	355	724	Ø 100	4 x M6 Ø 280
05231	16	60	383	355	724	Ø 100	4 x M6 Ø 280
05230	16	63,5	383	355	724	Ø 100	4 x M6 Ø 280
04987	25	40	561	413	776	Ø 100	4 x M6 Ø 280
02751	25	50	561	413	776	Ø 100	8 x M6 Ø 280

CODE	Vol. [l]	Ø [mm]	L [mm]	P [mm]	H [mm]	S [mm]	Flange [mm]
02753	25	60	531	510	776	Ø 150	8 x M6 Ø 280
02754	25	70	604	476	847	Ø 200	8 x M6 Ø 280
02755	25	60	576	460	904	Ø 200	8 x M6 Ø 280
05233	25	63,5	576	464	904	Ø 200	8 x M6 Ø 280
02756	25	70	594	468	995	Ø 200	8 x M6 Ø 280
04807	25	76	644	474	839	Ø 200	8 x M6 Ø 280
02757	50	50	548	413	1032	Ø 100	8 x M6 Ø 280
02758	50	60	559,5	413	1031	Ø 100	8 x M6 Ø 280
02759	50	60	549	416	1032	Ø 150	8 x M6 Ø 280
02760	50	70	604	476	1102	Ø 150	8 x M6 Ø 280
02761	50	60	576	464	1177	Ø 200	8 x M6 Ø 280
05234	50	63,5	526	436	1031	Ø 100	8 x M6 Ø 280
02762	50	70	584	527	1237	Ø 200	8 x M6 Ø 280
04771	75	50	559,5	413	1289	Ø 100	8 x M6 Ø 280
04772	75	60	559,5	413	1286	Ø 100	8 x M6 Ø 280
04773	75	60	559,5	413	1286	Ø 150	8 x M6 Ø 280
04774	75	70	580	413	1286	Ø 150	8 x M6 Ø 280
02763	100	60	775	744	1178	Ø 300	8 x M6 Ø 400
02764	100	70	831	744	1241	Ø 300	8 x M6 Ø 400
02765	100	90	831	744	1243	Ø 300	8 x M6 Ø 400
02769	160	60	775	744	1388	Ø 300	8 x M6 Ø 400
02770	160	70	829	744	1451	Ø 300	8 x M6 Ø 400
02771	160	90	829	744	1451	Ø 300	8 x M6 Ø 400

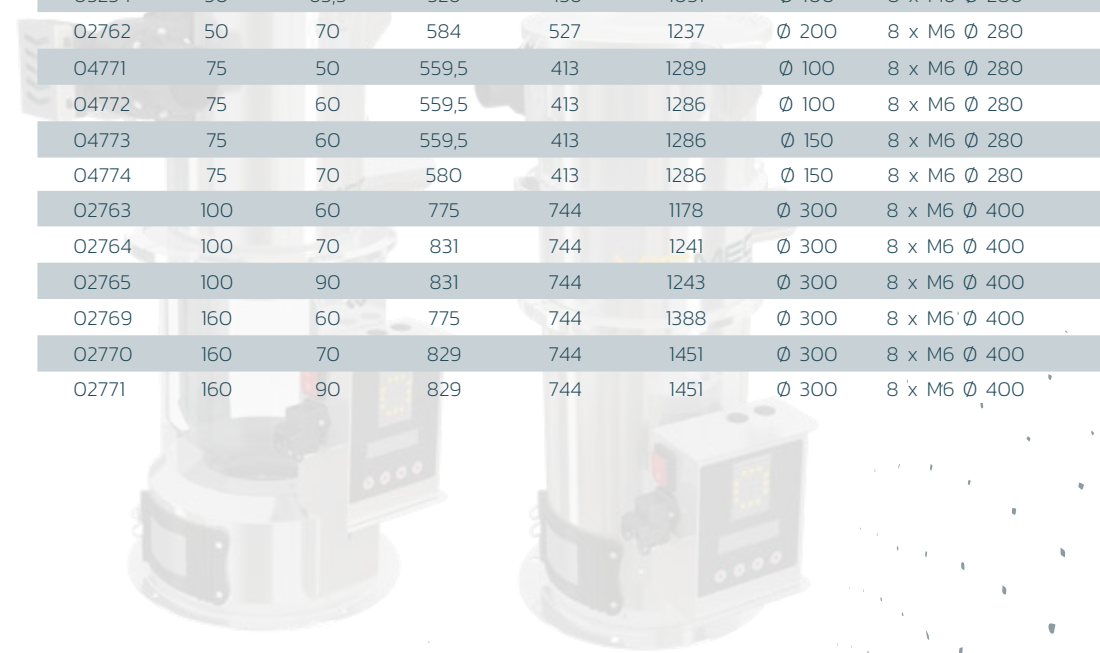

CHARGEURS grille inox

Le filtre grille en acier inox est standard pour tous les chargeurs matière du système centralisé Vismec ou Quad. Ils ont un accès facile grâce à un couvercle sur charnière avec une position de verrouillage ouverte et faciles à retirer pour le nettoyage. Le nettoyage du filtre par air comprimé est une option en cas de matière poussiéreuse. La poussière est collectée dans des filtres cyclone centralisé (série DR) lors d'utilisation de filtres grille

Receiver	unit	2-4 L	6-10-16 L	25-50 L	100-160 L
material		stainless steel			
screen diameter	[mm]	1,5			
filtering surface	[m ²]	0,01	0,02	0,07	0,24
H max	[mm]	375	420	530	840





Capacité 2 - 4 - 6 - 10 litres Inox et Verre



VR2	stainless steel	2	30* / 40	flap 60
VR4	stainless steel	4	30* / 40	flap 60
VR6	stainless steel	6	40 / 50	flap 100
VR6G	stainless steel + glass	6	40 / 50	flap 100
VR10G	stainless steel + glass	10	40 / 50	flap 100
MODEL	Type	Volume [l]	Diameter [mm]	Discharge

Capacité 25 - 50 litres Stainless Steel



VR10	stainless steel	10	40 / 50	flap 100
VR16	stainless steel	16	40 / 50 / 60	flap 100
VR25	stainless steel	25	50 / 60 / 70	flap 100 / 150 / 200
VR50	stainless steel	50	50 / 60 / 70	flap 100 / 150 / 200
VR75	stainless steel	75	50 / 60 / 70	flap 100 / 150 / 200
MODEL	Type	Volume [l]	Diameter [mm]	Discharge

Capacité 25 - 50 liters Stainless Steel
avec volet pneumatique

Capacité 100 - 160 liters Stainless Steel
avec volet pneumatique

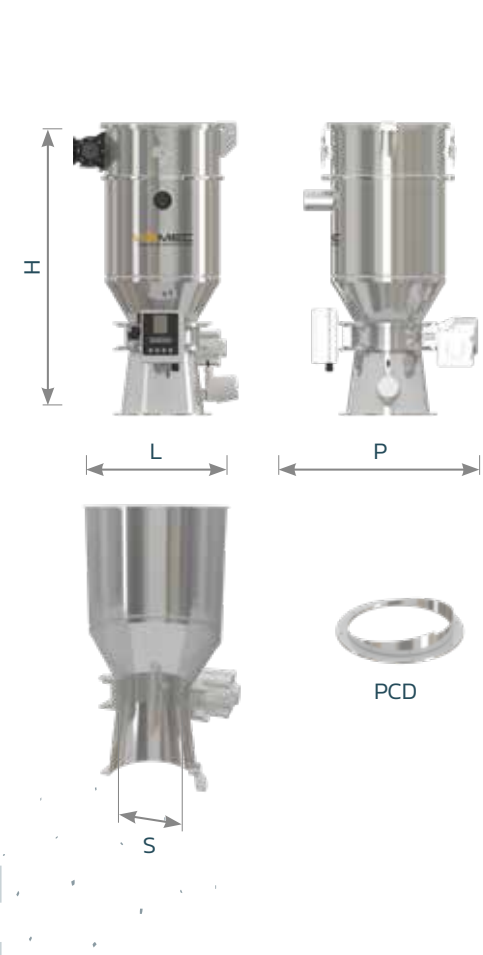

VR25	stainless steel	25	60 / 70	pneum. butterfly valve Ø 200	VR100	stainless steel	100	60 / 70 / 90	pneum. butterfly valve Ø 300
VR50	stainless steel	50	60 / 70	pneum. butterfly valve Ø 200	VR160	stainless steel	160	60 / 70 / 90	pneum. butterfly valve Ø 300
MODEL	Type	Volume [l]	Diameter [mm]	Discharge	MODEL	Type	Volume [l]	Diameter [mm]	Discharge



CHARGEURS **Filtre tissu**

Filtre tissu

Dans le cas de matériaux qui ne contiennent pas trop de poussières et où les poussières ne doivent pas être séparées car utilisées dans la production, Le filtre en tissu est la solution parfaite. Le nettoyage du filtre Air Blast est une fonction standard avec tous les filtres en tissu. Les filtres en téflon à surface lisse sont disponibles en option

CODE	Vol. [lt]	Ø [mm]	L [mm]	P [mm]	H [mm]	S [mm]	Flange [mm]
04414	4	40	267	211	777	Ø 60	4 x M6 Ø 280
04445	6	40	355	383	711	Ø 100	4 x M6 Ø 280
04446	6	50	355	383	711	Ø 100	4 x M6 Ø 280
04447	10	40	351	383	791	Ø 100	4 x M6 Ø 280
04448	10	50	351	383	791	Ø 100	4 x M6 Ø 280
04425	25	50	459	413	936	Ø 100	8 x M6 Ø 280
04449	25	60	531	459	934	Ø 150	8 x M6 Ø 280
04450	25	70	531	461	990	Ø 150	8 x M6 Ø 280
04451	25	70	464	508	1117	Ø 200	8 x M6 Ø 280
04452	50	60	512	463	1189	Ø 150	8 x M6 Ø 280
04453	50	70	512	463	1245	Ø 150	8 x M6 Ø 280
04454	50	60	464	508	1335	Ø 200	8 x M6 Ø 280
04455	50	70	464	508	1390	Ø 200	8 x M6 Ø 280

Receiver	unit	2-4 L	6-10-16 L	25-50 L	100-160 L
material		antistatic polyester / teflon			
screen diameter	[µ]	32			
filtering surface	[m²]	0,07	to be defined	0,16	to be defined
H max	[mm]	672	to be defined	1337	to be defined
air blast valves		1	1	3	3



CHARGEURS Filtre à cartouche

Filtre à cartouche

Le filtre à cartouche de grande taille est la solution parfaite pour tout matériau poussiéreux dans les applications où la poussière doit être utilisée et non séparée. Les chargeurs de matière avec ce filtre sont fournis en standard avec le nettoyage automatique à air comprimé AIR BLAST et pour les chargeurs de 25 à 160 l avec vanne de décharge papillon pneumatique.

Receiver material	unit	2-4 L	6-10-16 L	25-50 L	100-160 L
material			antistatic polyester		
screen diameter	[μ]		>0,2		
filtering surface	[m ²]	to be defined	to be defined	1,81	to be defined
H max	[mm]	to be defined	to be defined	1517	to be defined
air blast valves		1	1	1	1

CODE	Vol. [lt]	Ø [mm]	L [mm]	P [mm]	H [mm]	S [mm]	Flange [mm]
04456	6	40	457	383	824	Ø 100	4 x M6 Ø 280
04457	6	50	457	383	824	Ø 100	4 x M6 Ø 280
04458	10	40	457	383	904	Ø 100	4 x M6 Ø 280
04459	10	50	355	383	904	Ø 100	4 x M6 Ø 280
05441	10	50	526	360	1091	Ø 200	4 x M6 Ø 280
05431	16	40	457	383	1024	Ø 100	4 x M6 Ø 280
05432	16	50	457	383	1024	Ø 100	4 x M6 Ø 280
05433	16	60	457	383	1024	Ø 100	4 x M6 Ø 280
04460	25	60	576	464	1183	Ø 200	4 x M6 Ø 280
04461	25	70	630	527	1244	Ø 200	4 x M6 Ø 280
04462	50	60	576	464	1457	Ø 200	8 x M6 Ø 280





TYPES DE DÉCHARGE DU CHARGEUR



Décharge standard par clapet

Tous les clapets sont entièrement fabriqués en acier inoxydable avec un contre-poids et un joint sur la partie extérieure du tube de vidange afin d'assurer une fermeture sans perte de vide.

Le joint est également disponible en version haute température en option. Le signal pour le cycle de transport provient d'un capteur magnétique installé sur le côté.

Le clapet est inspectable par une trappe latérale à ouverture rapide.



Décharge par large clapet

Dans le cas de matériaux à écoulement difficile, le grand clapet est une solution parfaite.

Cette option est disponible pour tous les chargeurs avec un volume de 25 l et 50 l.

Le clapet est également pour cette version en acier inoxydable avec joint standard ou haute température et trappe latérale d'inspection.

Le signal pour le cycle de transport provient d'un capteur magnétique installé sur le côté.



Vanne papillon pneumatique

Cette vanne de décharge, est une solution standard pour toutes les versions de grand volume de 100 l et 160 l.

Ce type de vanne peut être fourni en option pour les matières à écoulement très difficiles pour la version des chargeurs avec un volume de 25 l et 50 l.

Le signal pour le cycle de transport provient d'un capteur rotatif.

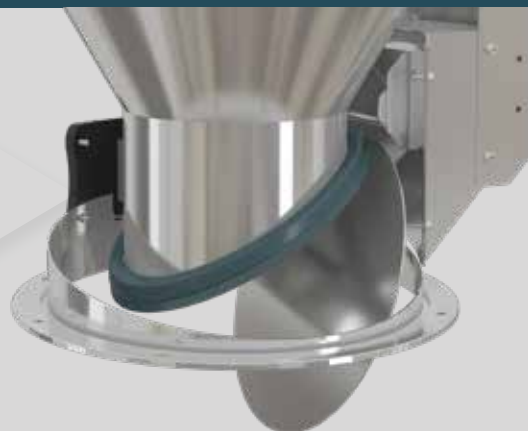





AIGUILLAGE MANUEL

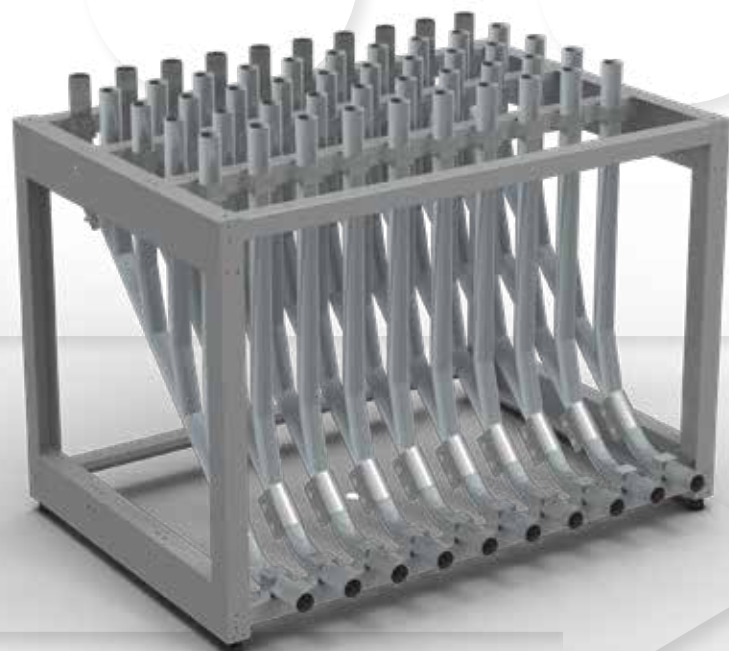

Cet aiguillage manuel est disponible en plusieurs cadres modulaires allant jusqu'à 5 ou 10 branches en acier inoxydable.

Chaque entrée peut avoir 3, 4 ou 5 sorties.

Pour les matières abrasives, sont disponibles des branches VIS-CARB spécialement traitées pour avoir une haute résistance à l'abrasion.

Disponible avec un système de décodification qui permet de vérifier l'exactitude de la connexion entre l'origine et la destination, évitant ainsi tout risque d'erreur ou de contamination.



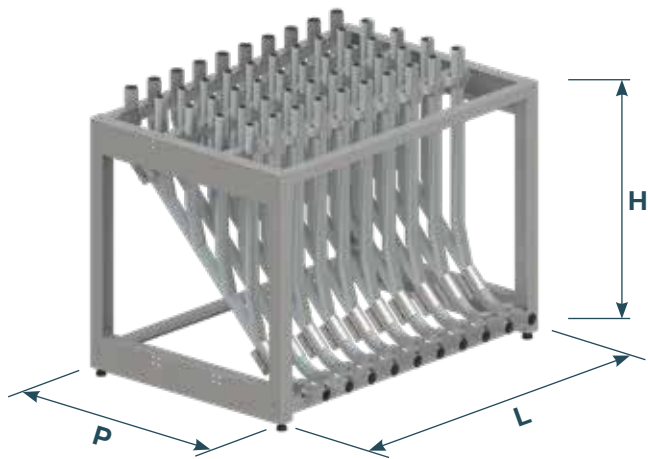

MODEL	H [mm]	L [mm]	P [mm]
5 branches	1105	783	1047
10 branches	1105	1408	1047

▶
Table de distribution manuelle avec 8 entrées de matériaux et 24 (3 x 8) sorties avec r accords rapides de type Camlock en aluminium

◀
Table de distribution manuelle avec 9 entrées de matières et 27 (3 x 9) sorties avec raccords rapides ¼ de tour en acier inoxydable.

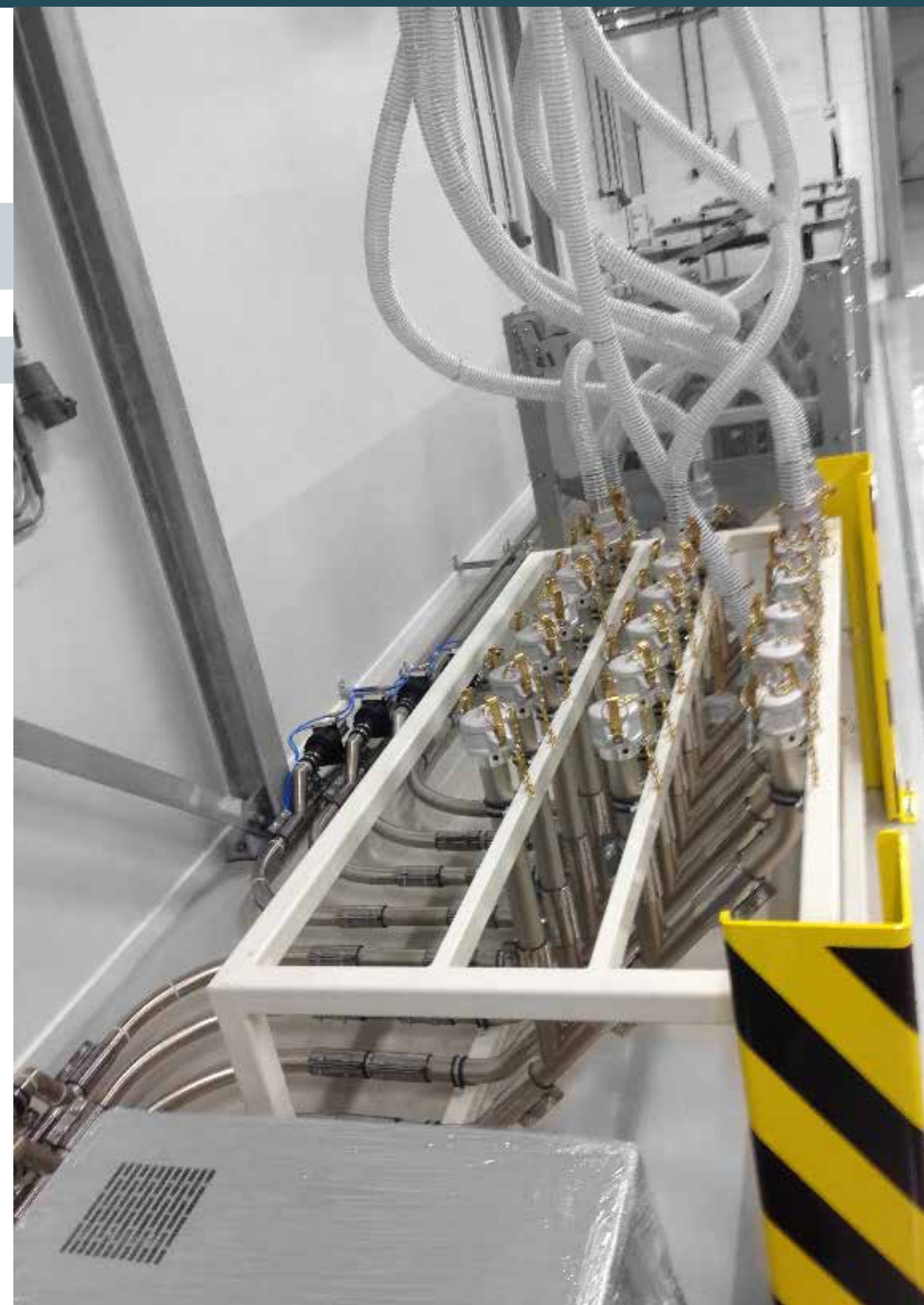



AIGUILLAGE AUTOMATIQUE



L'aiguillage automatique VIMEC permet de connecter automatiquement jusqu'à 24 matières avec un multiple de jusqu'à 24 machines en appuyant simplement sur quelques boutons.

Le système d'entraînement exclusif avec un moteur pas à pas robuste permet un positionnement rapide avec une extrême précision et le système de serrage spécialement développé garantit une étanchéité parfaite sans perte de vide.

Toutes les pièces en contact avec la matière plastique sont en acier inoxydable haute résistance adaptée également aux matériaux abrasifs.

En option, un système de nettoyage haute pression pour garder le tube commun exempt de granulés et de poussière.

L'aiguillage automatique permet de sécuriser l'espace au sol et élimine toute opération mécanique des opérateurs en production.

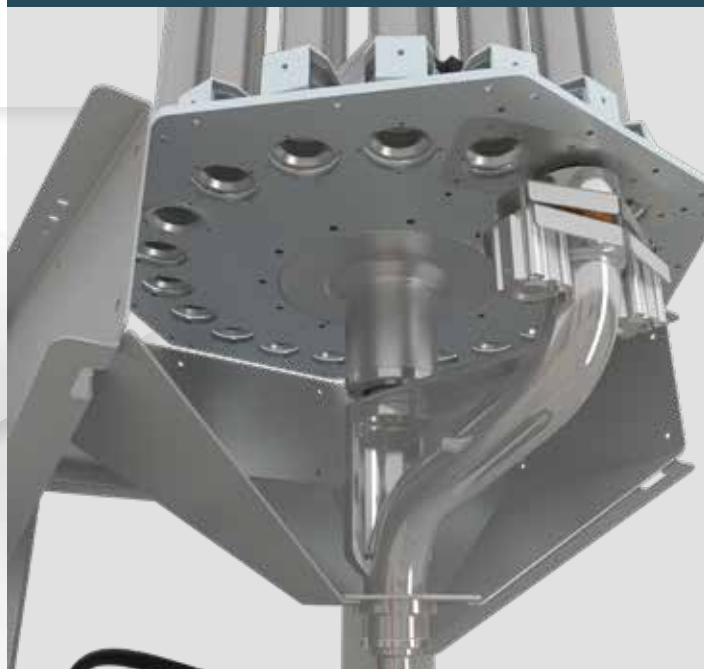



CODE	Diameter [mm]	H [mm]	L [mm]	P [mm]	Inlets/Outlets
02604	40	2050	1125	1000	24/24
02595	50	2050	1125	1000	20/20
02605	60	2825	1297	1182	20/20
03425	70	2825	1297	1182	20/20
03743	76	2825	1297	1182	20/20

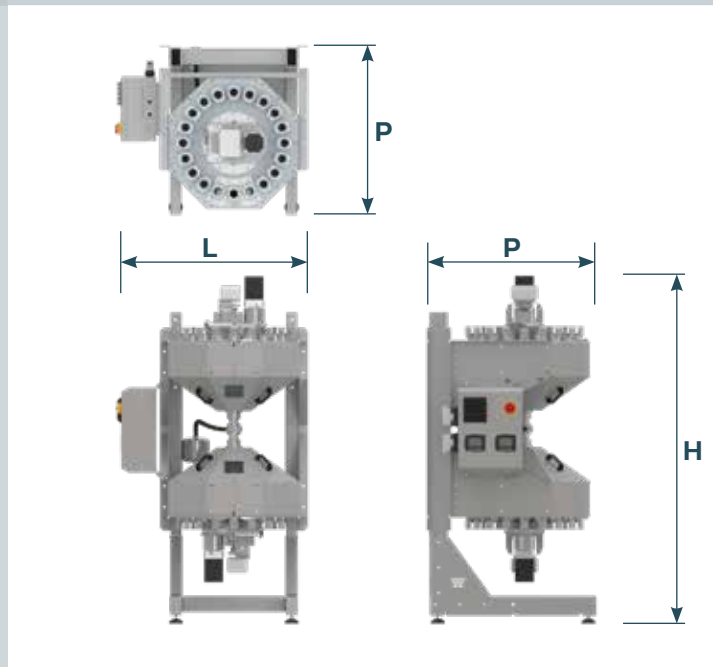

aiguillage entièrement automatique avec 20 matériaux allant à 20 machines



ACCESSOIRES



VANNES DE NETTOYAGE DE LIGNE



TRÉMIES DE MATÉRIEL



EMBASSES CHARGEUR



VANNES BI COMPOSANTE

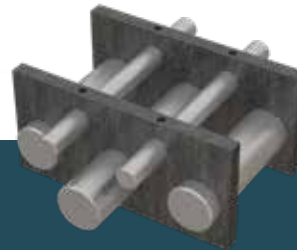

GRILLES MAGNÉTIQUE



DRYFEED



HALO



FEEDING KIT



SUPERVISION

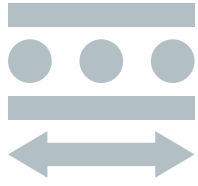

MATÉRIEL DE MONTAGE



Tuyau
2 ou 3
boulons
couplage



élément
de fixation
de tuyau



colliers de
serrage



inoxydable
acier
rapide
couplage



profil de
montage
PT 1000



écrous,
boulons,
rondelles,
...



aluminium
rapide
couplage



célibataire ou
double
sondes
d'aspiration
de tuyau



acier
inoxydable
tuyauterie



raccord en
T en acier
inoxydable
pour le
vide



matériau
acier
inoxydable
raccord
en Y



acier
inoxydable,
Viscarb , ou
verres
courbés



vide
Connexion
en T



vide
Connexion
en L



flexible
antistatique
en PUR
lourd



acier
inoxydable
souple
tuyau



contactez-nous aussi pour d'autres produits:



alimentation



dosage



broyage



stockage



votre partenaire local:

FIT PLASTURGIE
7, cours de Verdun
01100 Oyonnax

+33.4.74.77.64.51
commercial@fit-oyonnax.com

www.fit-plasturgie.com

